

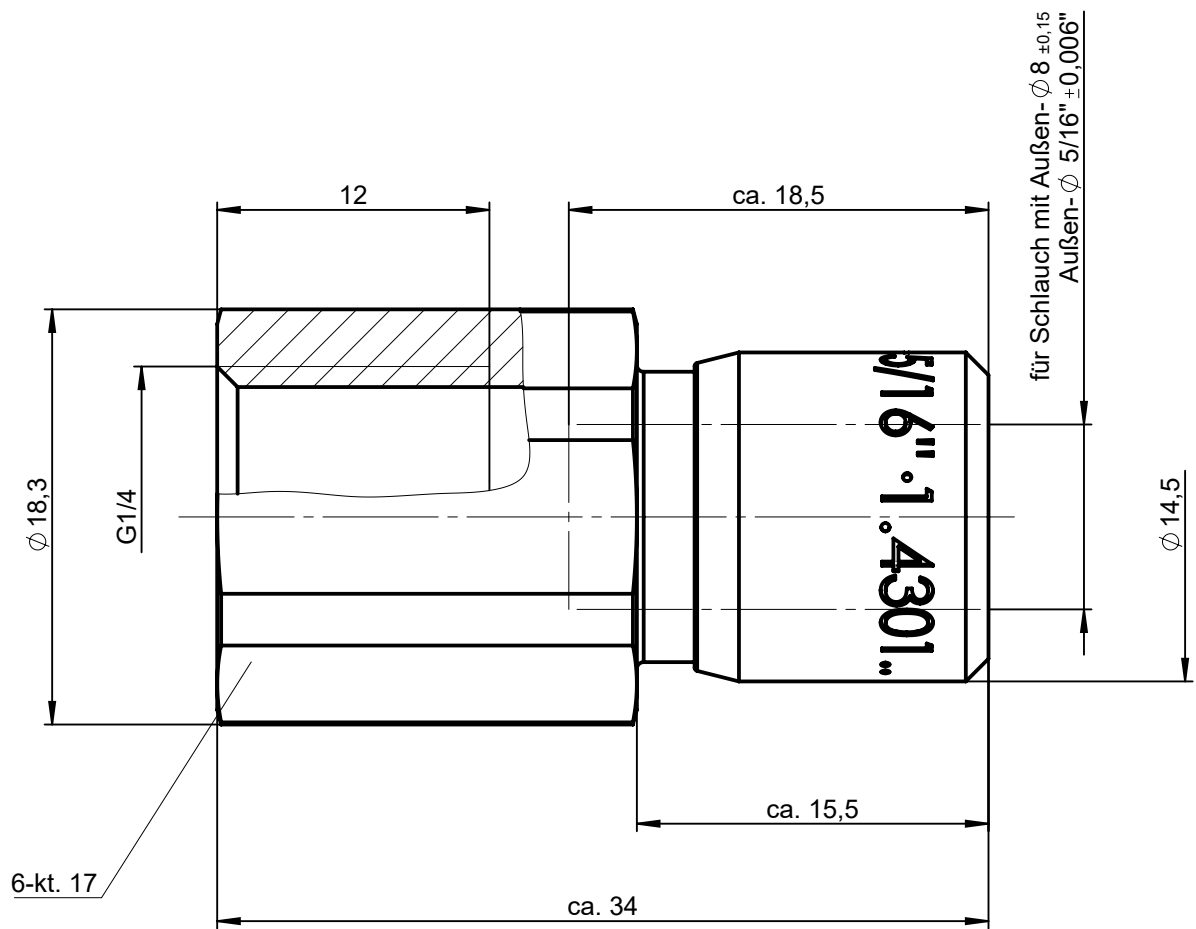

Sämtliche Rechte an dieser Zeichnung stehen ausschließlich der Firma Eisele Pneumatics GmbH & Co. KG zu. Die Vervielfältigung und / oder Verbreitung sowie die sonstige mißbräuchliche Nutzung durch Andere ist ohne unsere vorherige, ausdrückliche Zustimmung unzulässig, ausdrücklich zum Schadenersatz und ist strafbar.

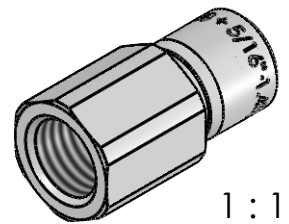

NW 6,5



Werkstoff: 1.4301
Dichtungen: FPM

Allgemeintoleranzen nach DIN ISO 2768-mH-E		Maßblatt		Gewicht ca. 31 g	
Status: FREIGABE EINFACH	Datum	Name	Benennung Gerader Aufschraubanschluss	Maßstab	
0	Erstellt	Sk		Artikel-Nr. 917-0306 Zeichng.-Nr. 917-0306-00	3:1
	Freig.	Pu			
	Kunde				
Eisele		Ersatz für vom Index		Ersetzt durch vom Index	
Datum	geändert	geprüft			ISO E 
					Blatt 1 von 2

All rights to these drawings belong exclusively to the company Eisele Pneumatics GmbH & Co. KG. The reproduction and / or dissemination and other abuse without our prior, explicit consent are inadmissible. Those who do not follow these directions are obliged to pay damages and are punishable by law.

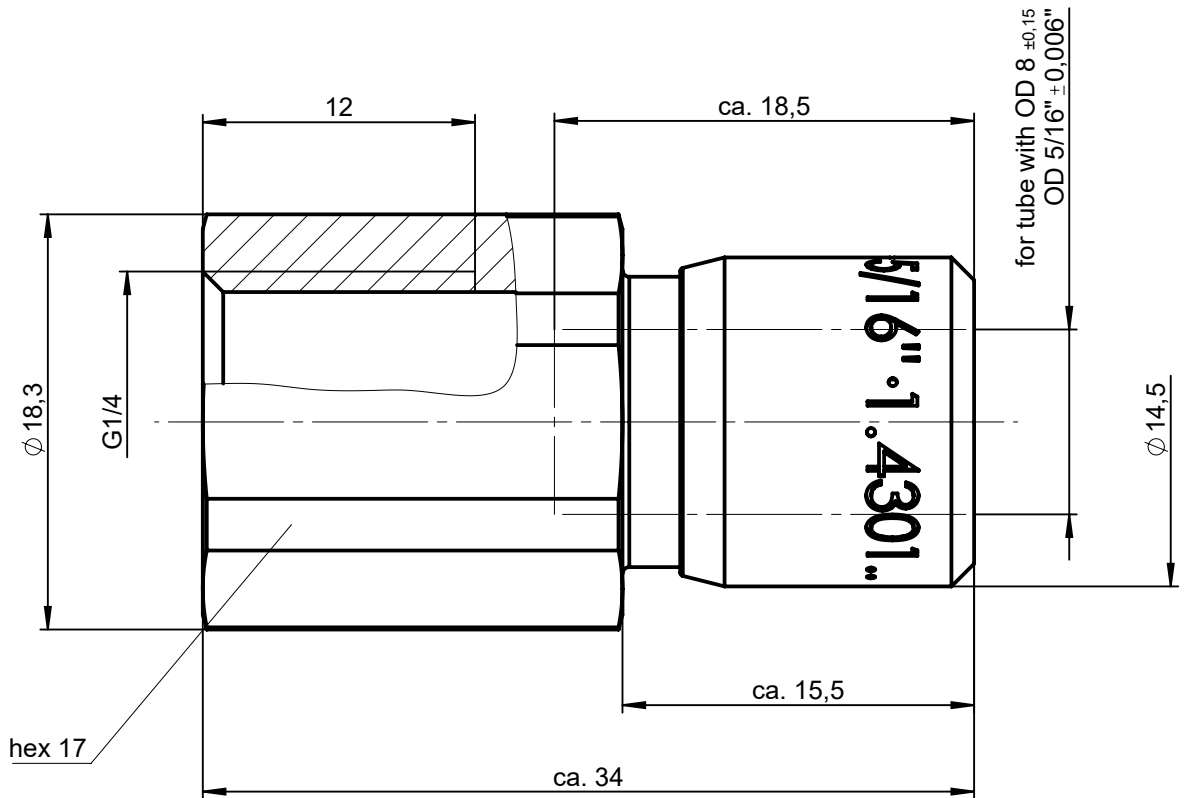

ND 6,5

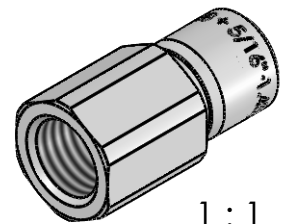

1 : 1

Material: 1.4301 (304) stainless steel
Seals: FKM

Status: FREIGABE EINFACH		Standard Tolerances DIN ISO 2768-mH-E		<h1>Dimension Sheet</h1>	Weight ca. 31 g
Revision (Index): <h1>0</h1>		Drawn	Date		Title straight screw-on connector
		Appr.	Date	Part-No. 917-0306	ISO E
		Client		Drawing-No. 917-0306-00	
Date	modified	verified	<h1>Eisele</h1>		Blatt 2 von 2
			in exchange for Date	Revision	replaced with Date
				Revision	