

All rights to these drawings belong exclusively to the company Eisele Pneumatics GmbH & Co. KG. The reproduction and / or dissemination and other abuse without our prior, explicit consent are inadmissible. Those who do not follow these directions are obliged to pay damages and are punishable by law.

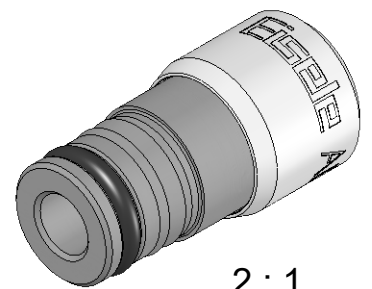
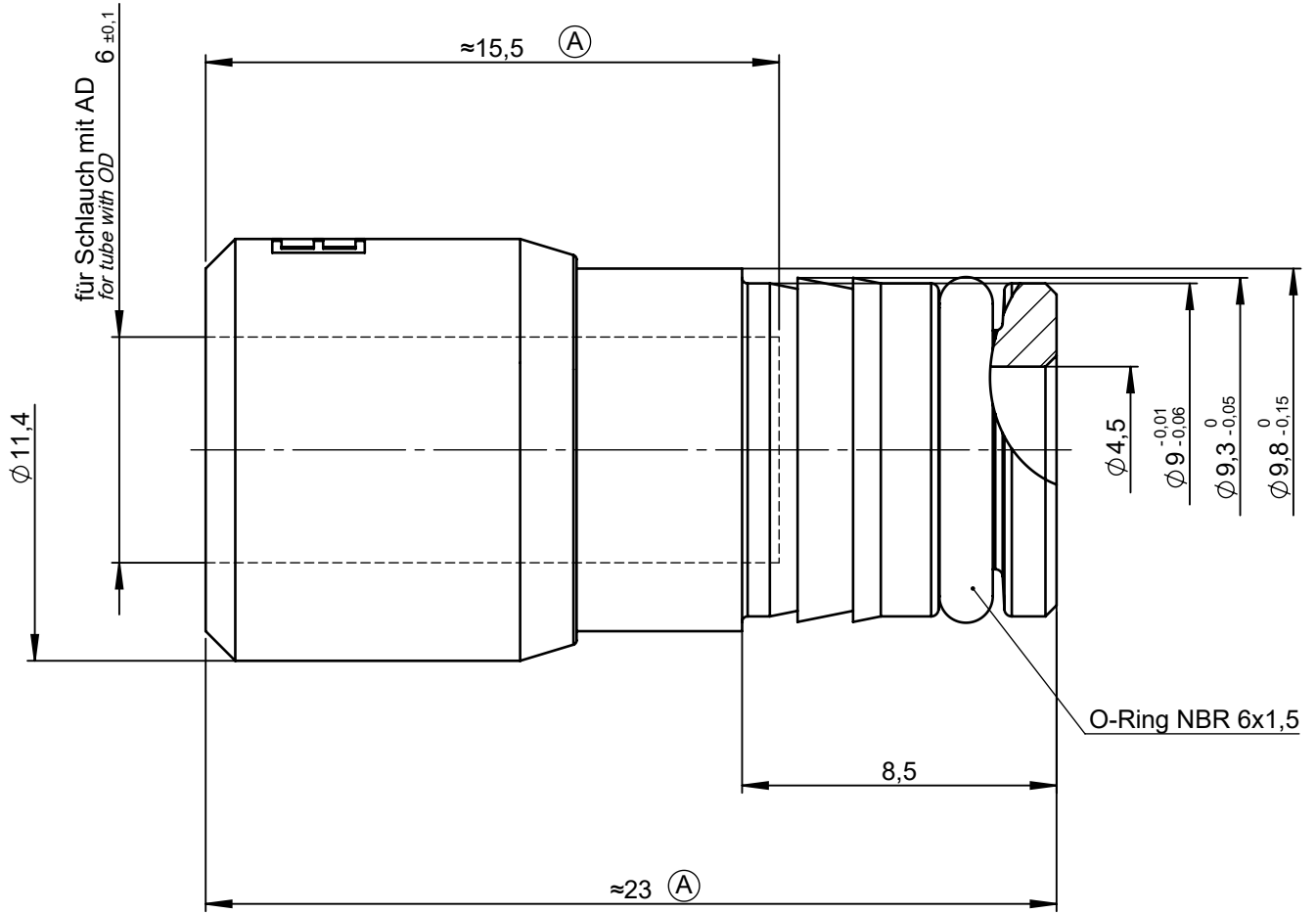

Montagevorschrift, Montagedorn  
und Aufnahmebohrung für  
Einpresszapfen nach  
*installation instructions, mounting mandrel  
and locating bore for press-in pin according to*

MV 612-0004

Werkstoff: Ms blank <i>Material: Brass</i>			NW ND		
Dichtungen: NBR <i>Seals: NBR</i>			4,5		
Dokumentenart <i>Document type</i>	Maße <i>Dimensions</i>	mm [in]	ISO E 	Benennung <i>Title</i>	Gewicht ca. <i>Weight approx.</i>
Maßblatt <i>Dimension Sheet</i>				Gerader Einpressanschluss <i>Force-fitting connector</i>	8 g
Status FREIGABE EINFACH	Datum <i>Date</i>	Name			Maßstab <i>Scale</i>
Revision (Index) <b>A</b>	Erstellt <i>Drawn</i>	05.11.07	Ha		5:1
	Freig. <i>Approved</i>	10.11.08	Am	Artikel-Nr. <i>Part-No.</i>	
				612-0004	
				Zeichng.-Nr. <i>Drawing-No.</i>	
				612-0004-00	Sprache de / <i>Language en</i>
Datum <i>Date</i>	Geändert <i>Modified</i>	Geprüft <i>Checked</i>	<b>Eisele</b>		Blatt <i>Page</i>
07.04.20	Pu	Pf			Ersatz für <i>Replacement for</i>
				Ersetzt durch <i>Replaced by</i>	Rev. /

Sämtliche Rechte an dieser Zeichnung stehen ausschließlich der Firma Eisele Pneumatics GmbH & Co. KG zu. Die Vervielfältigung und / oder Verbreitung sowie die sonstige mißbräuchliche Nutzung durch Andere ist ohne unsere vorherige, ausdrückliche Zustimmung unzulässig, verpflichtet zum Schadensersatz und ist strafbar.